

# Progetto Capricci Moderni



## Capriccio

*Composizione di forma varia e libera e  
di carattere fantasioso, quasi improvvisatorio.*



Giovanni Battista Piranesi – Carceri d'invenzione

## Progetto Capricci Moderni

REGIONE PUGLIA, TEATRO PUBBLICO PUGLIESE, DO.CO.MO.MO ITALIA – SEZIONE BASILICATA E PUGLIA



Canaletto – Capriccio con edifici palladiani



Francisco Goya – Los Caprichos

## Progetto Capricci Moderni

REGIONE PUGLIA, TEATRO PUBBLICO PUGLIESE, DO.CO.MO.MO ITALIA – SEZIONE BASILICATA E PUGLIA



### Realizzazione di capricci architettonici

Broadway Tower, Inghilterra; Conolly's Folly, Irlanda; Rushton Triangular Lodge, Inghilterra.

Nell'ambito della **Mostra 9 X 100 = '900 "9 itinerari x 100 architetture = '900 in Puglia e Basilicata"** esposta in 9 tappe (I tappa Matera 20/12/2019, II tappa Bari 31/1/2020, III tappa Lecce 6/3/2020, IV tappa Brindisi/Carovigno 11/9/2020, V tappa a Taranto 18/6/2021, tappe successive a Trani 1/10/21, Foggia 12/10/21, Potenza 15/11/21, Roma 21/7/22) con la consulenza dei proff. **William J.R. Curtis, Federico Bucci, Angelo Lucchini**, è stato ideato il progetto **Capricci Moderni** collegato alla mission del Docomomo Italia ed alla Mostra.

Il progetto culturale intende produrre dei **modelli di Capricci Moderni**, da eseguire secondo i disegni richiesti ai progettisti contemporanei come riflessioni sul tema della "continuità del Moderno", alla maniera di Piranesi: ibridazioni, liberi rimontaggi di architetture moderne, invenzioni di nuovi paesaggi. La realizzazione dei modelli avverrà tramite stampa 3D, in colore bianco. Il progetto di ogni singolo Capriccio sarà contenuto in un cubo virtuale 30x30x30 cm.

I progettisti invitati sono circa 100:

**Abe, ABDR architetti, ALPHAVILLE, Ando, Andriani, Archea Architetti, Arrigada, Aymonino-D'Amico, Baglivo, Bardt-Leski, Bilbao, Boeri Architetti, Cecchetto, Cellini, Chipperfield, CHVOIA, Corsaro Architetti, C+S architects, Grasso Cannizzo, Dell'Isola, Degli Esposti, De Lucchi, E2A, EMBT Tagliabue, England, Bruschi-Esposito, Gabrielli, Galantino, Gautrand, Gehry, Ghotmeh, GRAFTON Architects, Heatherwick, Herzog & De Meuron, Holl, Kéré, Kogan, Koolhaas, Manthey Kula, Kuma, Khoury, Ipostudio, Ito, Labics, Langarita-Navarro, Lenci, Lovi, Maedebach, Mangado, Mannino, Mari, Massip-Bosch, Melluso, Miura, Moccia, Moneo, Montanari, Moramarco-Ventrella, Studio MUA, Mumbai Architects, Murcutt, MVRDV, Nicolin-Calzoni, Nouvel, Obra, Pasquali, Pedevilla, Peluffo, Studio Performa, Studio Pattkau, Perrault, Piano, Pinós, Podrecca, Portoghesi, Prati, Purini, Régnier-Kagan, Riondino, Saito, SANAA, Sauerbruch & Hutton, Servino, Sestito, Siza, Souto de Moura, Stankovic, Thermes, Torzo, Tscholl, T Spoon, Venezia, Visconti, Pezo von Ellrichshausen, Zucchi, Zuliani.**

**55 autori hanno già prodotto un Capriccio.** Alcuni dei modelli già realizzati sono stati esposti nelle otto tappe della Mostra itinerante Docomomo 9x100='900 (I tappa Polo UNIBAS Matera dicembre 2019, poi Bari, Lecce, Carovigno, Taranto, Trani, Foggia, Potenza dicembre 2021). **Nel 2022 il Progetto Capricci Moderni è diventato una Mostra autonoma** che sarà esposta in sedi nazionali (inaugurazione all'Accademia di San Luca, Roma, Ottobre 2023) ed internazionali (Istituti Italiani di Cultura all'estero) e sarà illustrato in una pubblicazione a cura di William J.R. Curtis, Federico Bucci, Angelo Lucchini, Claudio Strinati, in italiano ed inglese (illustrata con schizzi, disegni, foto, modelli e testi). Pubblicazione e Mostra sono finanziate da sponsor istituzionali e tecnici.

Il **Progetto Capricci Moderni**, spin-off di un'iniziativa culturale finanziata dalla Regione Puglia, legata alla conoscenza dell'architettura moderna appulolucana del '900, trova nuova linfa nella versione contemporanea della **creatività del XXI secolo**, rappresentata da queste architetture visionarie. Proiettato nel 1969, il film **Capricci** di **Carmelo Bene** è una geniale, delirante critica del mondo moderno "visivo". La **Mostra Capricci Moderni** punta all'abbinamento fra architettura e cinema per esaltare l'inventiva di tutte le arti tramite una modalità innovativa di comunicazione. La Mostra, ideata in Puglia, dopo il tour internazionale, approderà a Bari e sarà allestita in significative *location* in collaborazione con i Poli Bibliomuseali e i Musei della Regione Puglia.

Bari, 26.01.2023

Mauro Saito  
Presidente Do.Co.Mo.Mo. Italia  
Sezione Basilicata e Puglia ETS

Progetto Capricci Moderni

REGIONE PUGLIA, TEATRO PUBBLICO PUGLIESE, DO.CO.MO.MO ITALIA – SEZIONE BASILICATA E PUGLIA

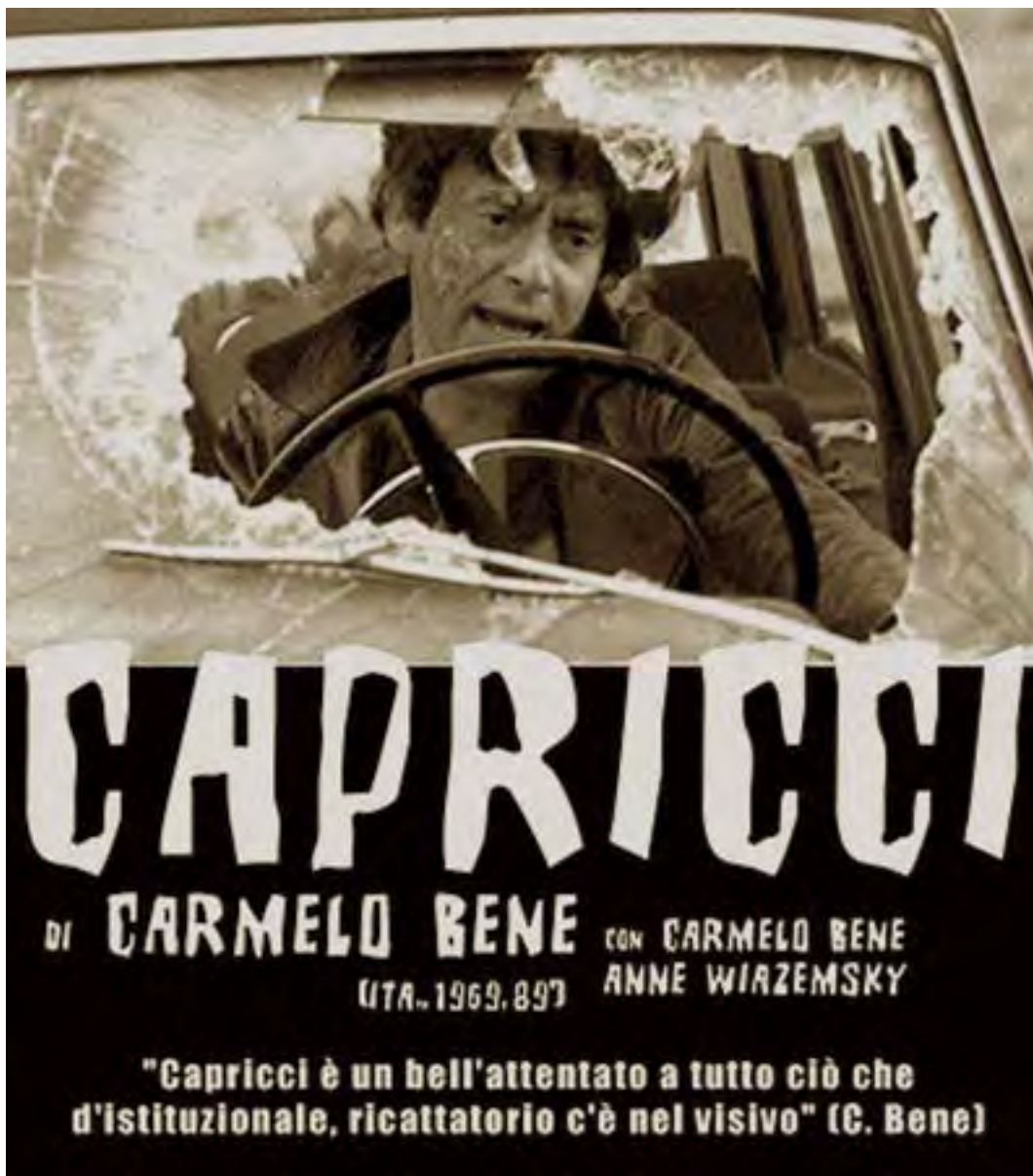

Capricci

Film diretto e interpretato nel 1969 da Carmelo Bene.

## Progetto Capricci Moderni

REGIONE PUGLIA, TEATRO PUBBLICO PUGLIESE, DO.CO.MO.MO ITALIA – SEZIONE BASILICATA E PUGLIA



## Progetto Capricci Moderni

REGIONE PUGLIA, TEATRO PUBBLICO PUGLIESE, DO.CO.MO.MO ITALIA – SEZIONE BASILICATA E PUGLIA



Mostra itinerante 9x100=900. 9 itinerari x 100 architetture = 900 in Puglia e Basilicata

Prima tappa, Matera.  
20.12.2019 - 23.01.2020



## Progetto Capricci Moderni

REGIONE PUGLIA, TEATRO PUBBLICO PUGLIESE, DO.CO.MO.MO ITALIA – SEZIONE BASILICATA E PUGLIA



Mostra itinerante 9x100='900. 9 itinerari x 100 architetture = '900 in Puglia e Basilicata

Seconda tappa, Bari.  
31.01.2020 - 31.02.2020

## Progetto Capricci Moderni

REGIONE PUGLIA, TEATRO PUBBLICO PUGLIESE, DO.CO.MO.MO ITALIA – SEZIONE BASILICATA E PUGLIA



Mostra itinerante 9x100=900. 9 itinerari x 100 architetture = '900 in Puglia e Basilicata

Quarta e quinta tappa, Carovigno (BR) e Taranto.

11.09.2020 - 19.10.2020 / 18.06.2021 - 19.07.2021

## Progetto Capricci Moderni

REGIONE PUGLIA, TEATRO PUBBLICO PUGLIESE, DO.CO.MO.MO ITALIA – SEZIONE BASILICATA E PUGLIA



Mostra itinerante 9x100=900. 9 itinerari x 100 architetture = 900 in Puglia e Basilicata

Sesta e ottava tappa, Trani e Potenza.

01.10.2021 - 12.10.2021 / 12.11.2021 - 30.11.2021

Progetto Capricci Moderni

REGIONE PUGLIA, TEATRO PUBBLICO PUGLIESE, DO.CO.MO.MO ITALIA – SEZIONE BASILICATA E PUGLIA

1	ABDR	<i>Roma</i>
2	Massimiliano Abe	<i>Tokyo, Giappone</i>
3	Alphaville	<i>Kyoto, Giappone</i>
4	Carmen Andriani	<i>Roma</i>
5	Diego Arraigada	<i>Rosario, Argentina</i>
6	Aymonino - D'Amico	<i>Roma</i>
7	Carmelo Baglivo	<i>Roma - Bari</i>
8	Bruschi - Esposito	<i>Monopoli (BA)</i>
9	C+S Architects	<i>Venezia</i>
10	Alberto Cecchetto	<i>Venezia</i>
11	Corsaro Architetti	<i>Grottaglie (TA)</i>
12	Lorenzo Degli Esposti	<i>Milano</i>
13	Franco Dell'Isola	<i>Roma</i>
14	EMBA – Enrich Massip-Bosch	<i>Barcellona, Spagna</i>
15	Richard England	<i>La Valletta, Malta</i>
16	Simona Gabrielli	<i>Roma</i>
17	Mauro Galantino	<i>Milano - Bari</i>
18	Steven Holl	<i>New York, Stati Uniti</i>
19	Ipostudio	<i>Firenze</i>
20	Labics	<i>Roma</i>
21	Langarita - Navarro	<i>Madrid, Spagna</i>
22	Luc Lefevre	<i>Lione, Francia</i>
23	Ruggero Lenci	<i>Roma</i>
24	Mauro Lovi	<i>Lucca</i>
25	Mario Maedebach	<i>Berlino, Germania</i>
26	Marco Mannino	<i>Messina</i>
27	Antonella Mari	<i>Polignano a Mare (BA)</i>
28	Vincenzo Melluso	<i>Palermo</i>
29	Sharon Miura	<i>Toronto, Canada</i>
30	Carlo Moccia	<i>Rutigliano (BA)</i>
31	Marialuisa Montanari	<i>Milano</i>
32	Moramarco - Ventrella	<i>Bari</i>
33	Studio MUA	<i>Altamura (BA)</i>

Progetto Capricci Moderni

REGIONE PUGLIA, TEATRO PUBBLICO PUGLIESE, DO.CO.MO.MO ITALIA – SEZIONE BASILICATA E PUGLIA

34	Nicolin - Calzoni	<i>Milano</i>
35	Pino Pasquali	<i>Roma</i>
36	Pedevilla Architekten	<i>Brunico</i>
37	Studio Performa	<i>Bologna</i>
38	Dominique Perrault	<i>Parigi, Francia</i>
39	Carme Pinòs	<i>Barcellona, Spagna</i>
40	Boris Podrecca	<i>Vienna, Austria</i>
41	Paolo Portoghesi	<i>Roma</i>
42	Franz Prati	<i>Roma</i>
43	Franco Purini	<i>Roma</i>
44	Antonio Riondino	<i>Margherita di Savoia (FG)</i>
45	Mauro Sàito	<i>Bari</i>
46	Sauerbruch - Hutton	<i>Berlino, Germania</i>
47	Beniamino Servino	<i>Caserta</i>
48	Marcello Sestito	<i>Reggio Calabria</i>
49	Alvaro Siza	<i>Porto, Portogallo</i>
50	Eduardo Souto de Moura	<i>Porto, Portogallo</i>
51	Laura Thermes	<i>Roma</i>
52	T Spoon	<i>Roma</i>
53	Marco Visconti	<i>Torino</i>
54	Cino Zucchi	<i>Milano</i>
55	Guido Zuliani	<i>New York, Stati Uniti - Udine</i>

## Progetto Capricci Moderni

REGIONE PUGLIA, TEATRO PUBBLICO PUGLIESE, DO.CO.MO.MO ITALIA – SEZIONE BASILICATA E PUGLIA

I

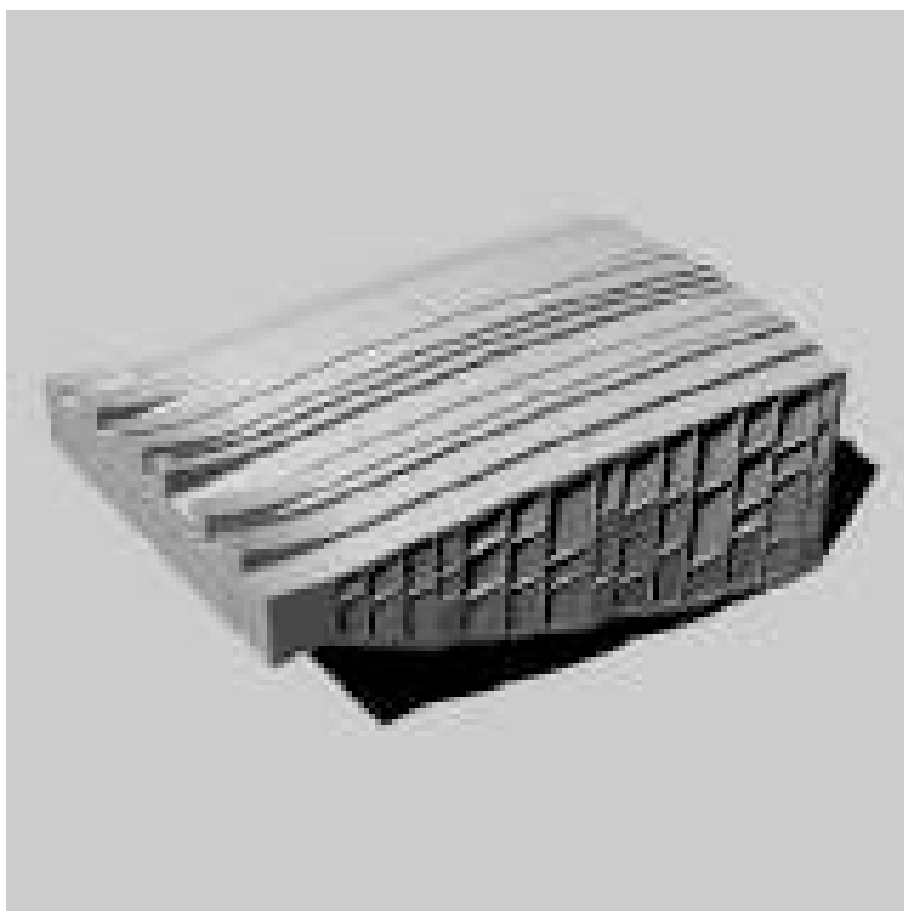

ABDR  
Roma

Progetto Capricci Moderni

REGIONE PUGLIA, TEATRO PUBBLICO PUGLIESE, DO.CO.MO.MO ITALIA – SEZIONE BASILICATA E PUGLIA

2

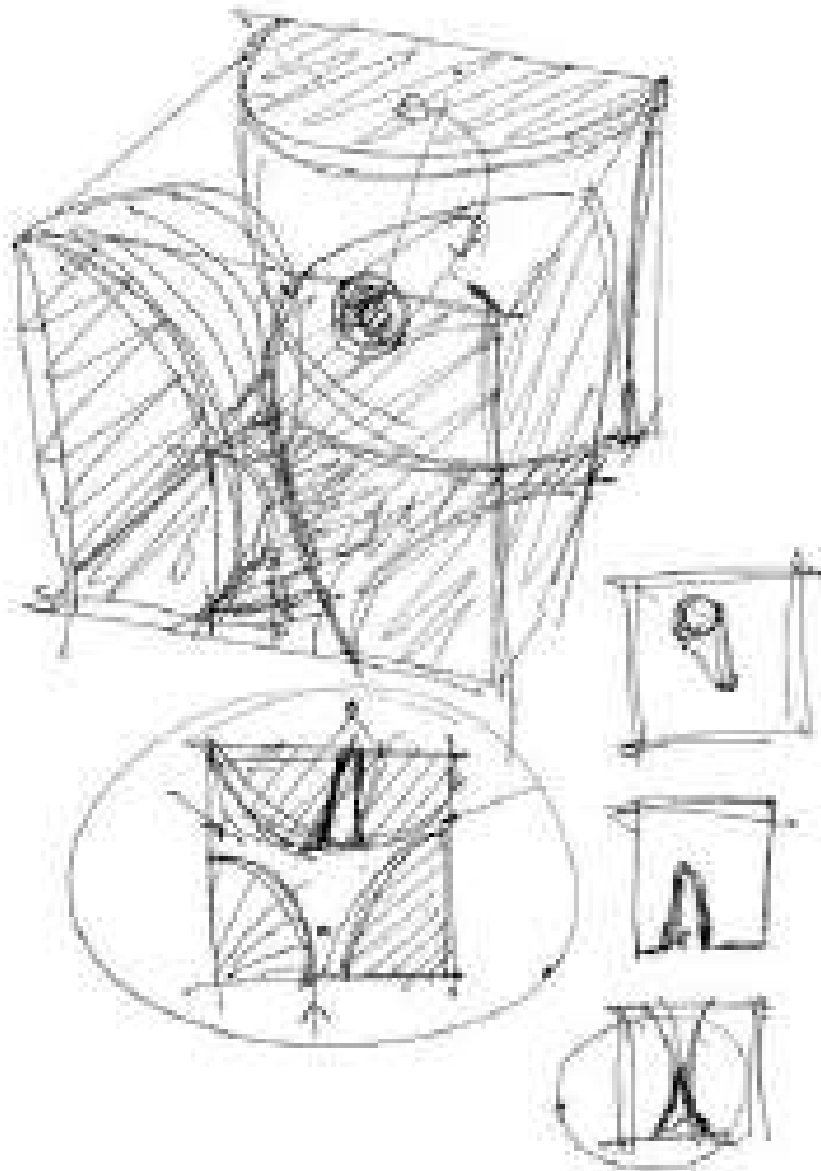

Massimiliano Abe  
Giappone

## Progetto Capricci Moderni

REGIONE PUGLIA, TEATRO PUBBLICO PUGLIESE, DO.CO.MO.MO ITALIA – SEZIONE BASILICATA E PUGLIA

3



Alphaville Architects  
Giappone



## Progetto Capricci Moderni

REGIONE PUGLIA, TEATRO PUBBLICO PUGLIESE, DO.CO.MO.MO ITALIA – SEZIONE BASILICATA E PUGLIA

4



Carmen Andriani  
Roma

Progetto Capricci Moderni

REGIONE PUGLIA, TEATRO PUBBLICO PUGLIESE, DO.CO.MO.MO ITALIA – SEZIONE BASILICATA E PUGLIA

5

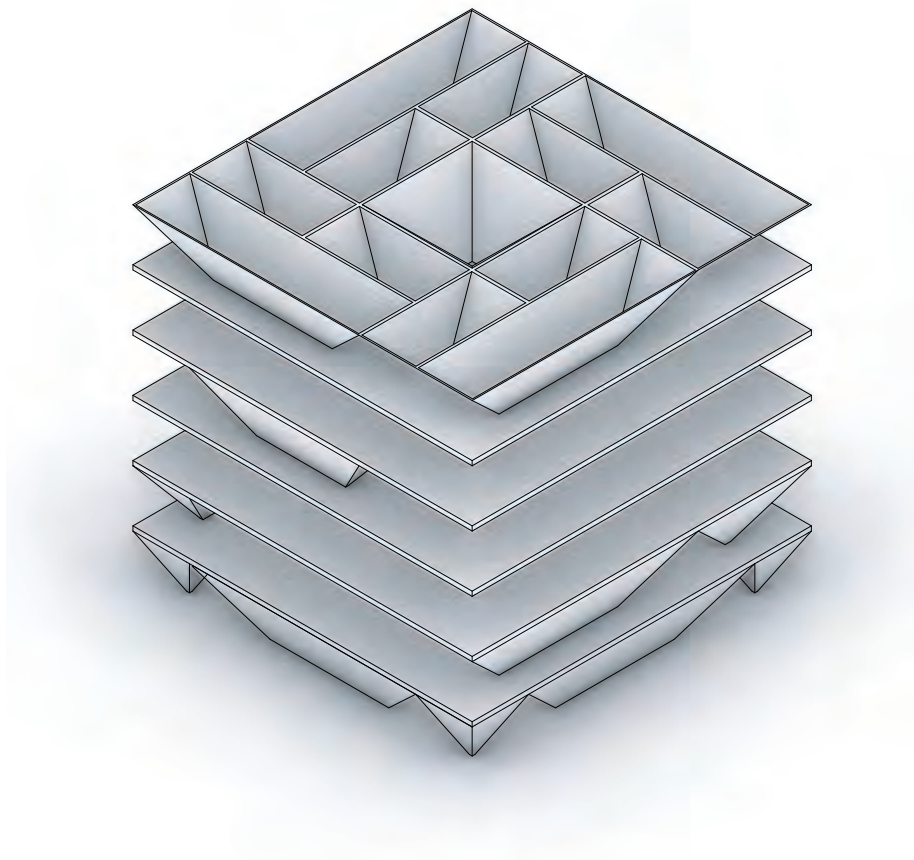

Diego Arrigada  
Argentina

## Progetto Capricci Moderni

REGIONE PUGLIA, TEATRO PUBBLICO PUGLIESE, DO.CO.MO.MO ITALIA – SEZIONE BASILICATA E PUGLIA

6



Aldo Aymonino - Fabrizio D'Amico  
Roma

## Progetto Capricci Moderni

REGIONE PUGLIA, TEATRO PUBBLICO PUGLIESE, DO.CO.MO.MO ITALIA – SEZIONE BASILICATA E PUGLIA

7



Carmelo Baglivo  
Roma - Bari

## Progetto Capricci Moderni

REGIONE PUGLIA, TEATRO PUBBLICO PUGLIESE, DO.CO.MO.MO ITALIA – SEZIONE BASILICATA E PUGLIA

8

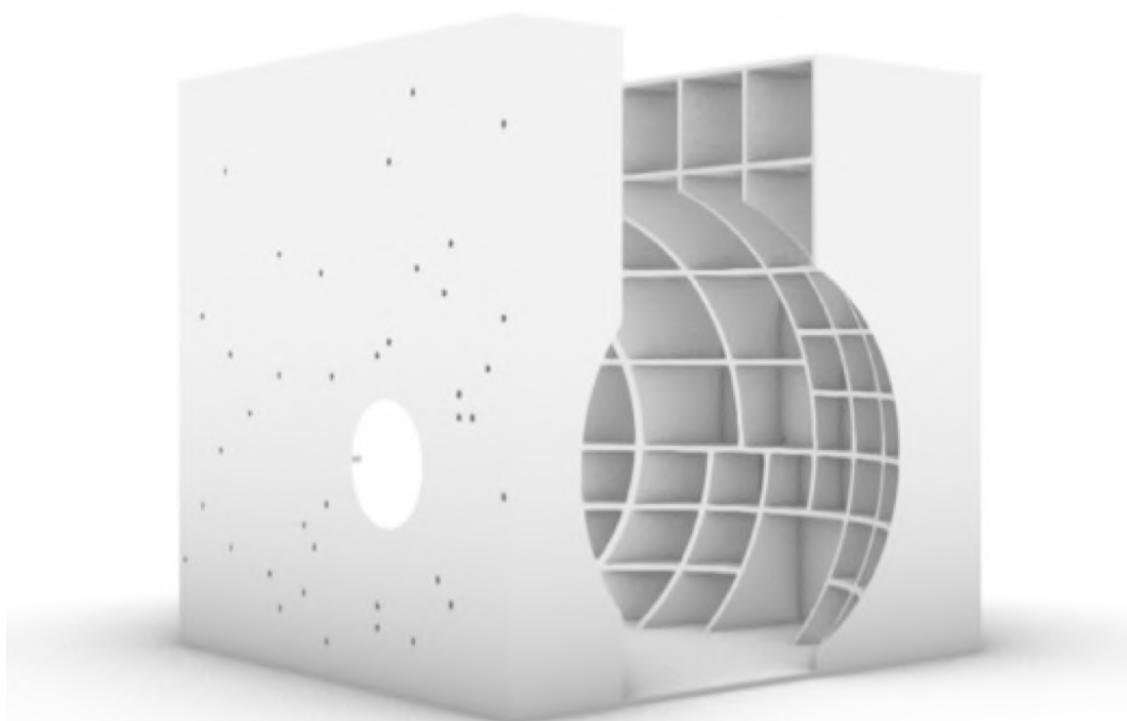

Bruschi-Esposito  
Monopoli (BA)

Progetto Capricci Moderni

REGIONE PUGLIA, TEATRO PUBBLICO PUGLIESE, DO.CO.MO.MO ITALIA – SEZIONE BASILICATA E PUGLIA

9

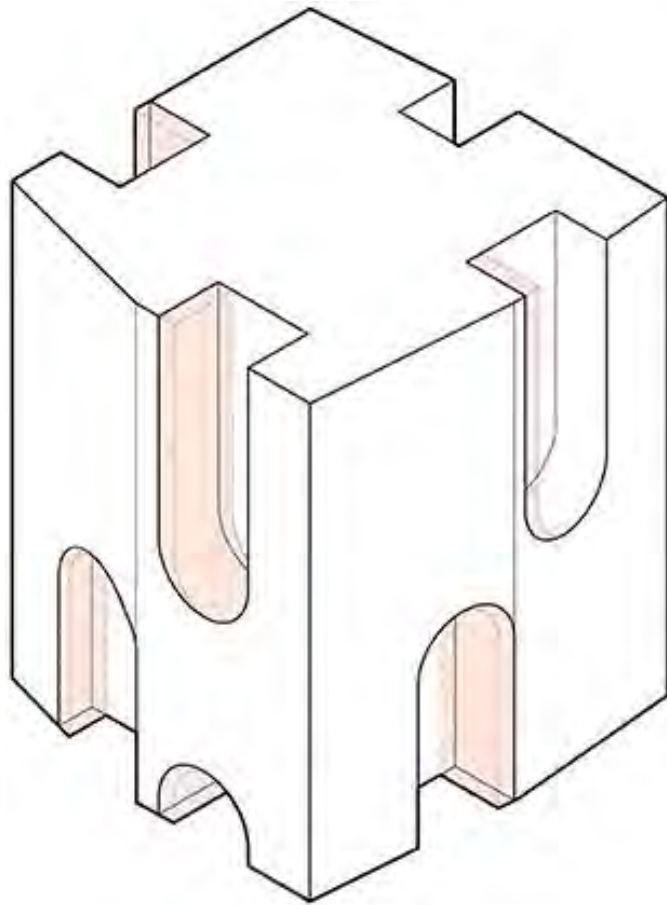

## Progetto Capricci Moderni

REGIONE PUGLIA, TEATRO PUBBLICO PUGLIESE, DO.CO.MO.MO ITALIA – SEZIONE BASILICATA E PUGLIA

IO



Alberto Cecchetto  
Venezia

## Progetto Capricci Moderni

REGIONE PUGLIA, TEATRO PUBBLICO PUGLIESE, DO.CO.MO.MO ITALIA – SEZIONE BASILICATA E PUGLIA

II

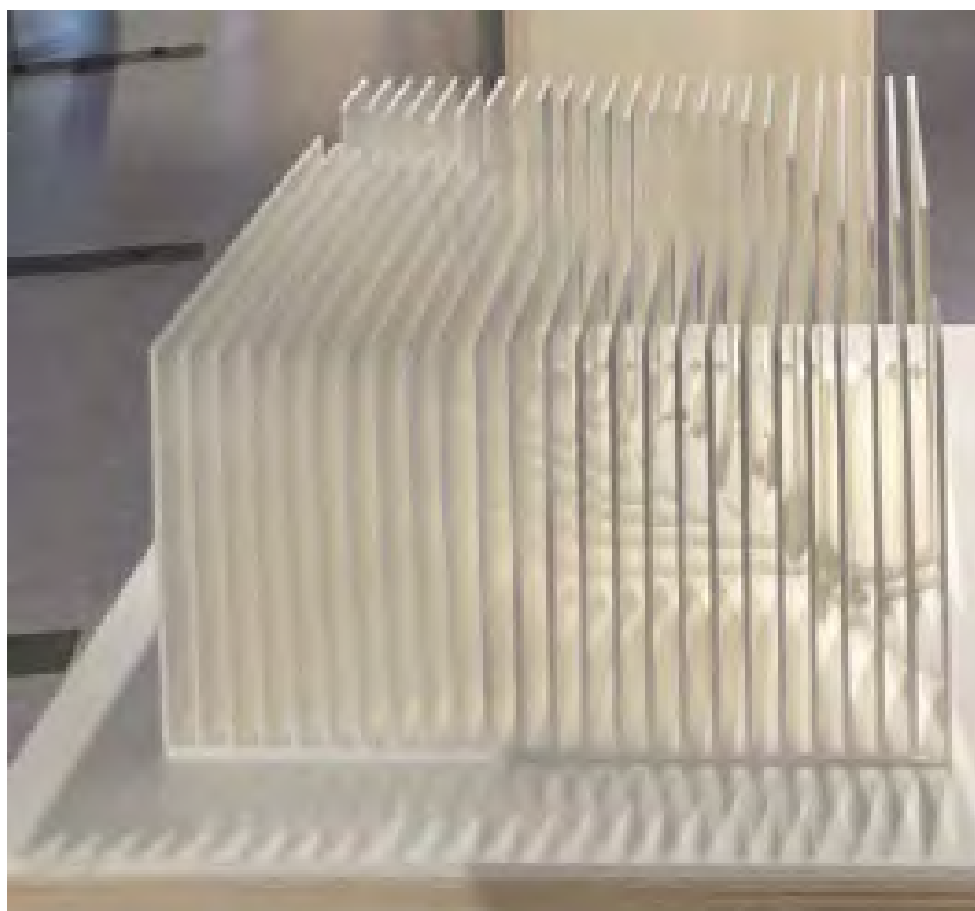

Corsaro Architetti  
Grottaglie (TA)



## Progetto Capricci Moderni

REGIONE PUGLIA, TEATRO PUBBLICO PUGLIESE, DO.CO.MO.MO ITALIA – SEZIONE BASILICATA E PUGLIA

I2

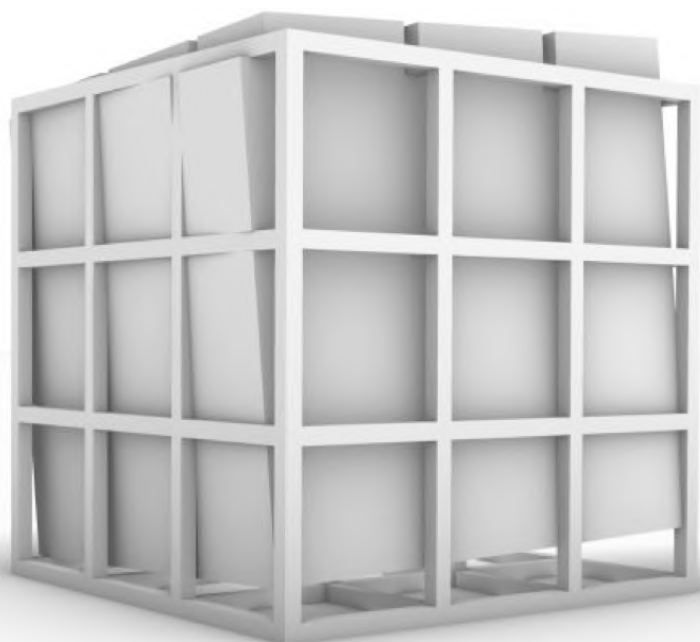

Lorenzo Degli Esposti  
Milano

## Progetto Capricci Moderni

REGIONE PUGLIA, TEATRO PUBBLICO PUGLIESE, DO.CO.MO.MO ITALIA – SEZIONE BASILICATA E PUGLIA

I3

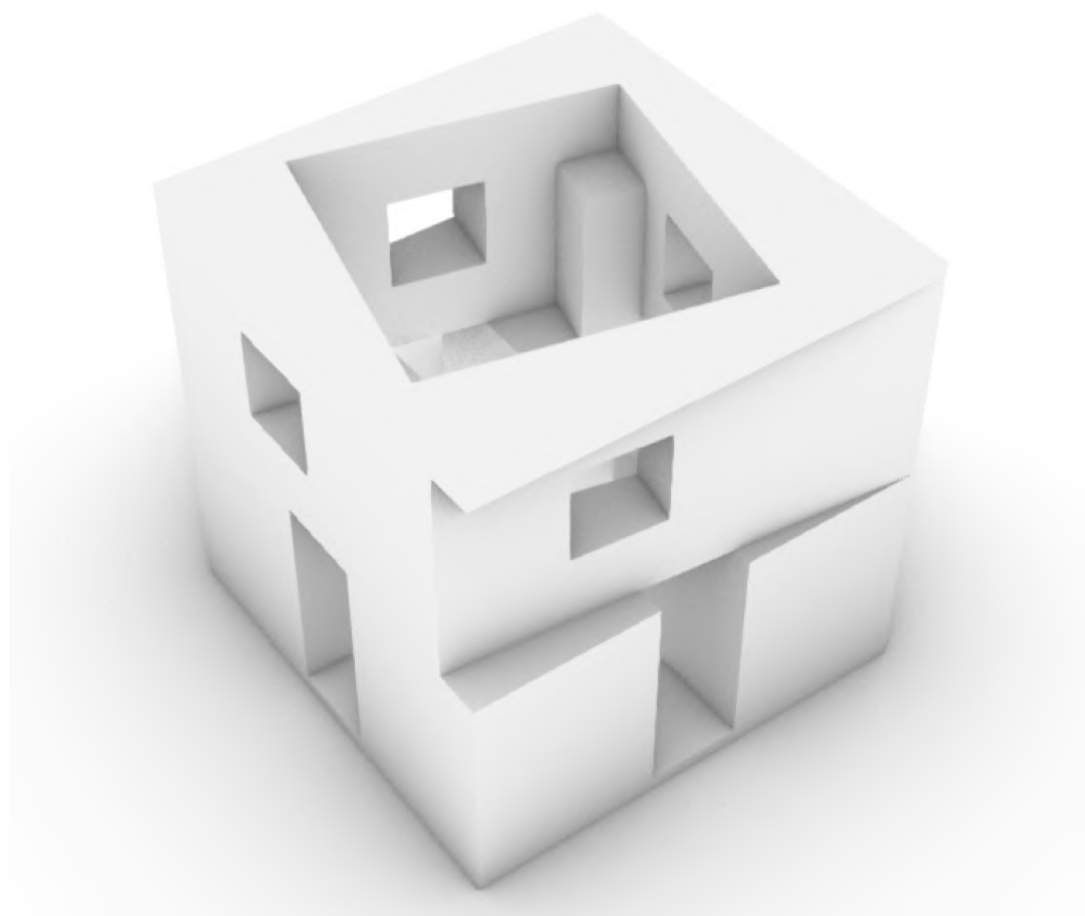

Franco Dell'Isola  
Roma

## Progetto Capricci Moderni

REGIONE PUGLIA, TEATRO PUBBLICO PUGLIESE, DO.CO.MO.MO ITALIA – SEZIONE BASILICATA E PUGLIA

I4

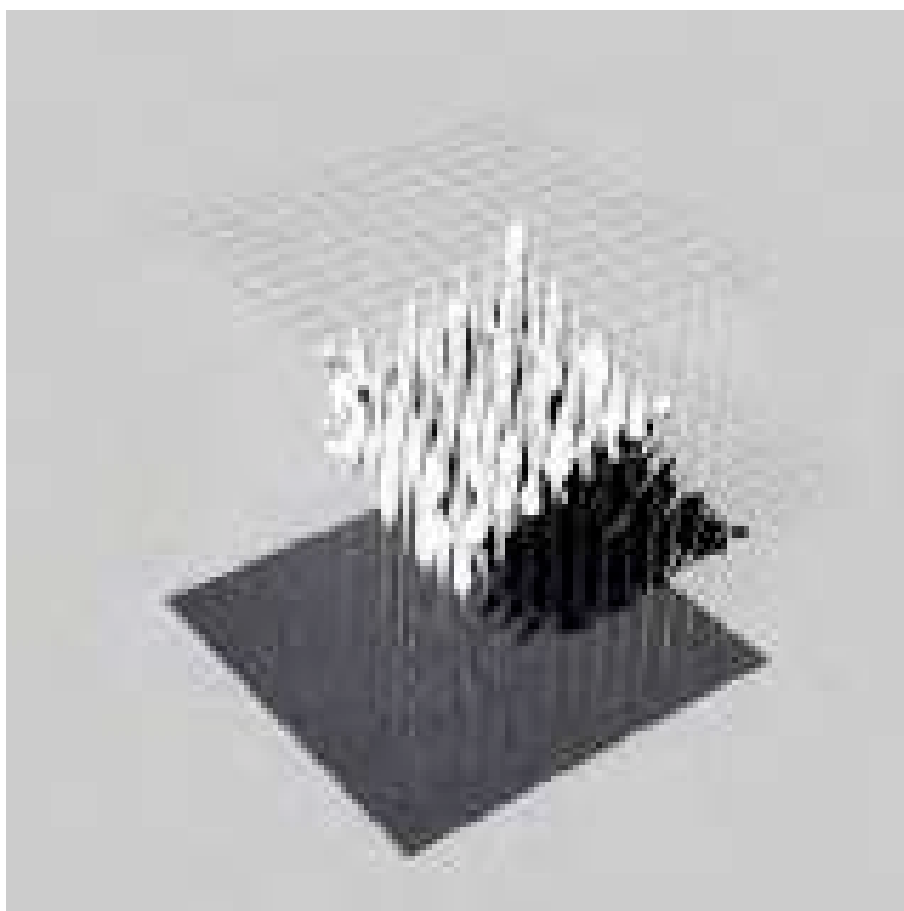

EMBA – Enrich Massip-Bosch  
Spagna

Progetto Capricci Moderni

REGIONE PUGLIA, TEATRO PUBBLICO PUGLIESE, DO.CO.MO.MO ITALIA – SEZIONE BASILICATA E PUGLIA

15

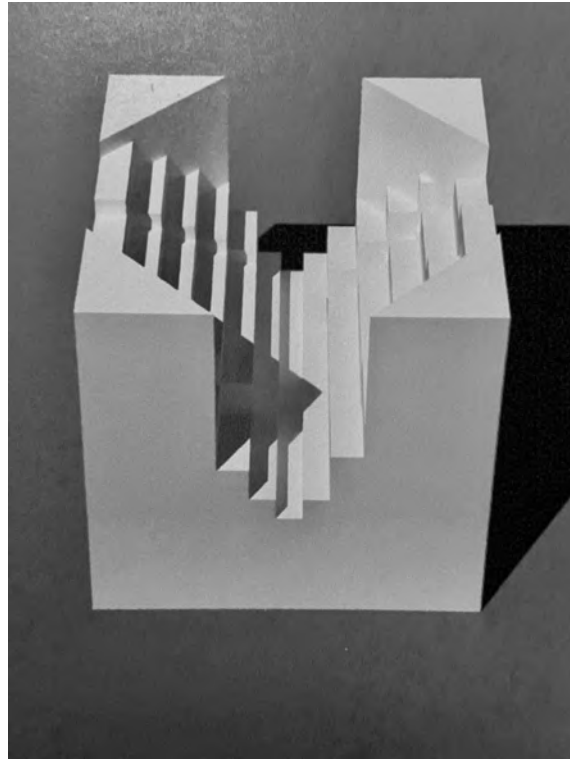

Richard England  
Malta

Progetto Capricci Moderni

REGIONE PUGLIA, TEATRO PUBBLICO PUGLIESE, DO.CO.MO.MO ITALIA – SEZIONE BASILICATA E PUGLIA

I6

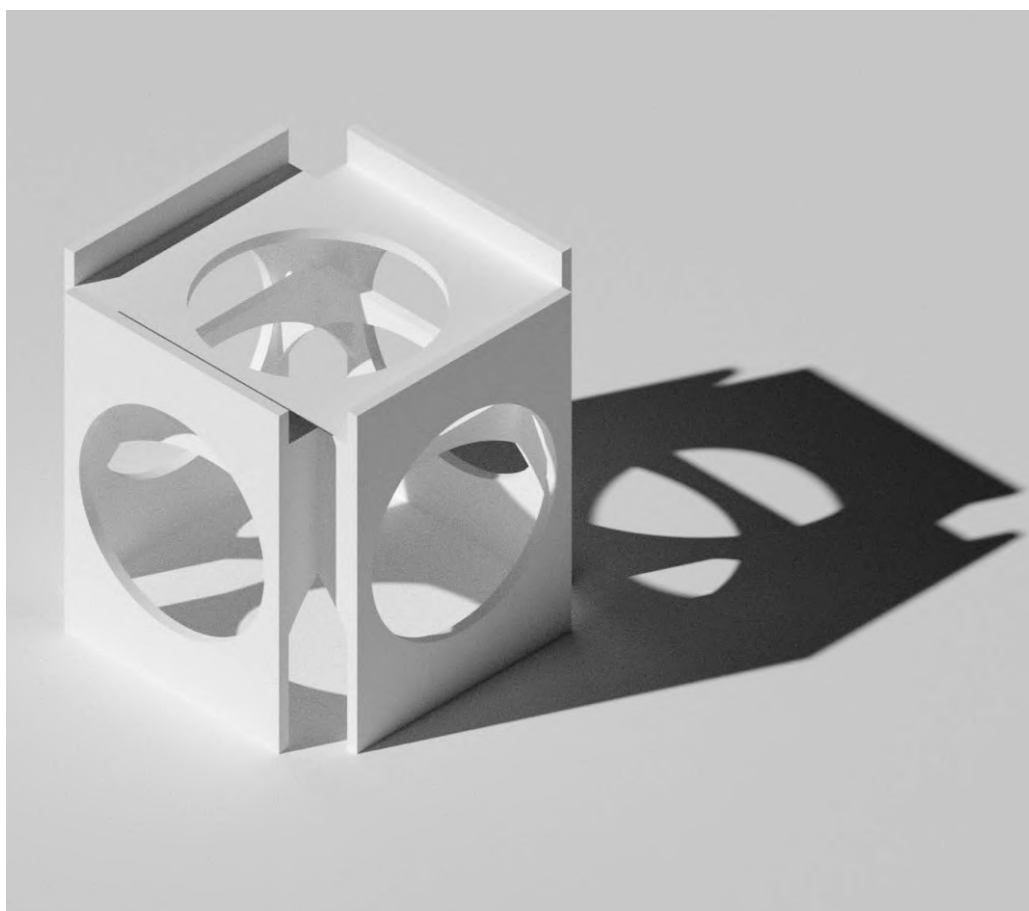

Simona Gabrielli  
Roma

## Progetto Capricci Moderni

REGIONE PUGLIA, TEATRO PUBBLICO PUGLIESE, DO.CO.MO.MO ITALIA – SEZIONE BASILICATA E PUGLIA

I7

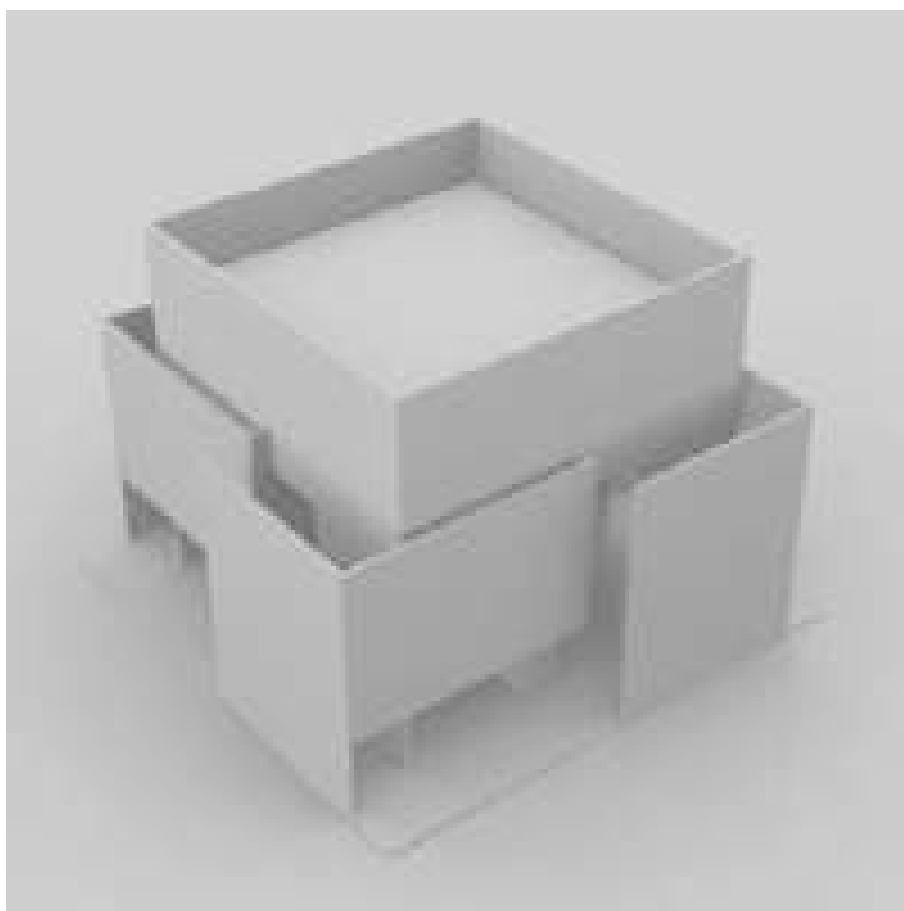

Mauro Galantino  
Milano - Bari

Progetto Capricci Moderni

REGIONE PUGLIA, TEATRO PUBBLICO PUGLIESE, DO.CO.MO.MO ITALIA – SEZIONE BASILICATA E PUGLIA

18

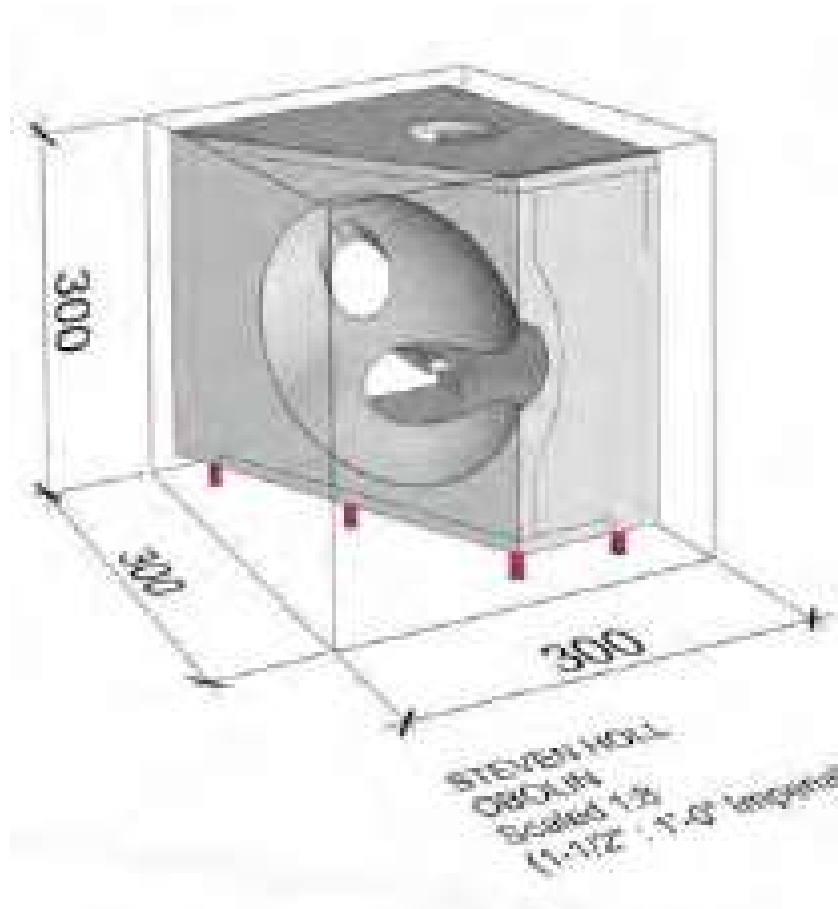

Steven Holl  
Stati Uniti

Progetto Capricci Moderni

REGIONE PUGLIA, TEATRO PUBBLICO PUGLIESE, DO.CO.MO.MO ITALIA – SEZIONE BASILICATA E PUGLIA

I9

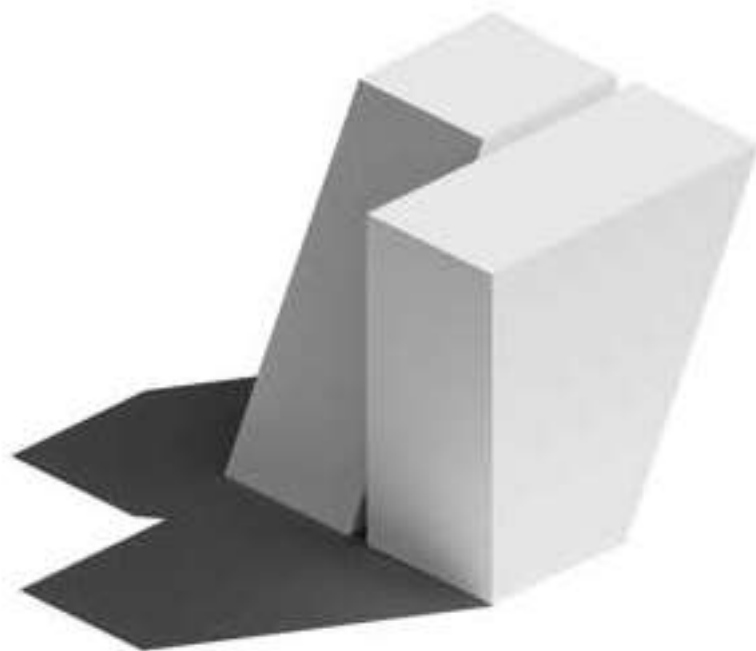

Ipostudio  
Firenze



## Progetto Capricci Moderni

REGIONE PUGLIA, TEATRO PUBBLICO PUGLIESE, DO.CO.MO.MO ITALIA – SEZIONE BASILICATA E PUGLIA

20

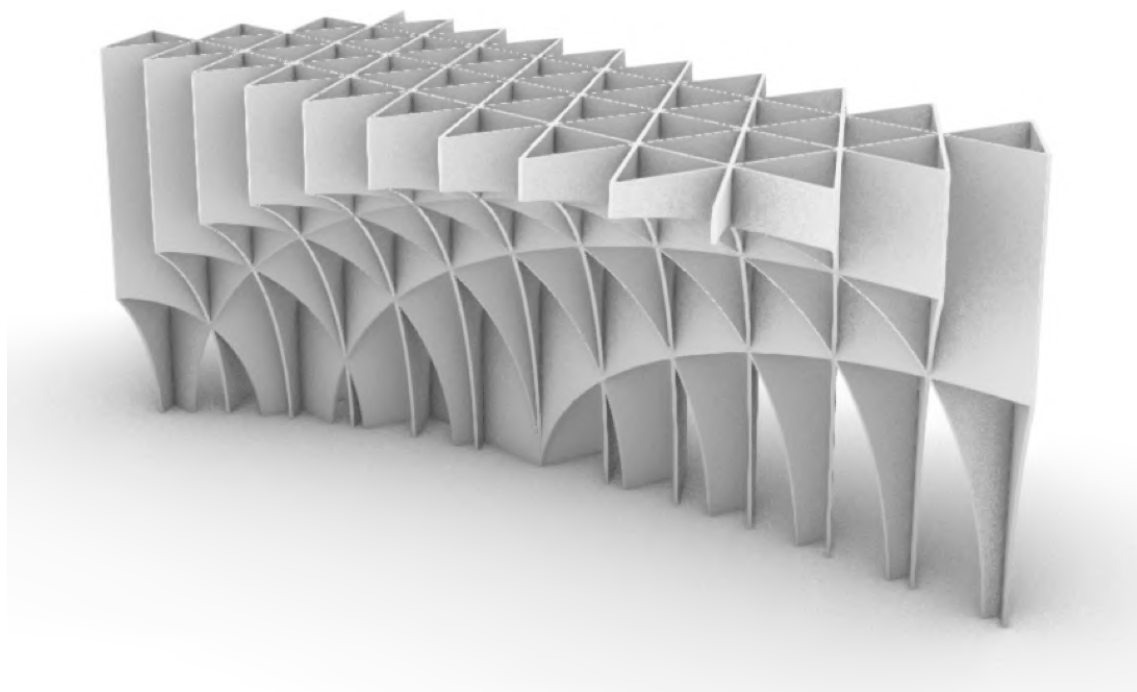

Labics  
Roma

## Progetto Capricci Moderni

REGIONE PUGLIA, TEATRO PUBBLICO PUGLIESE, DO.CO.MO.MO ITALIA – SEZIONE BASILICATA E PUGLIA

21

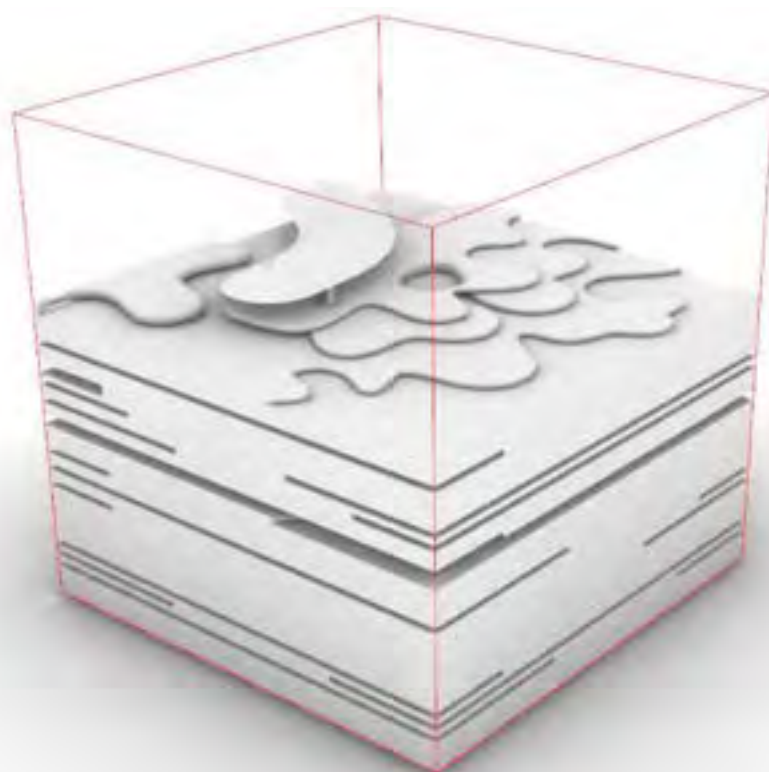

Langarita-Navarro  
Spagna

## Progetto Capricci Moderni

REGIONE PUGLIA, TEATRO PUBBLICO PUGLIESE, DO.CO.MO.MO ITALIA – SEZIONE BASILICATA E PUGLIA

22

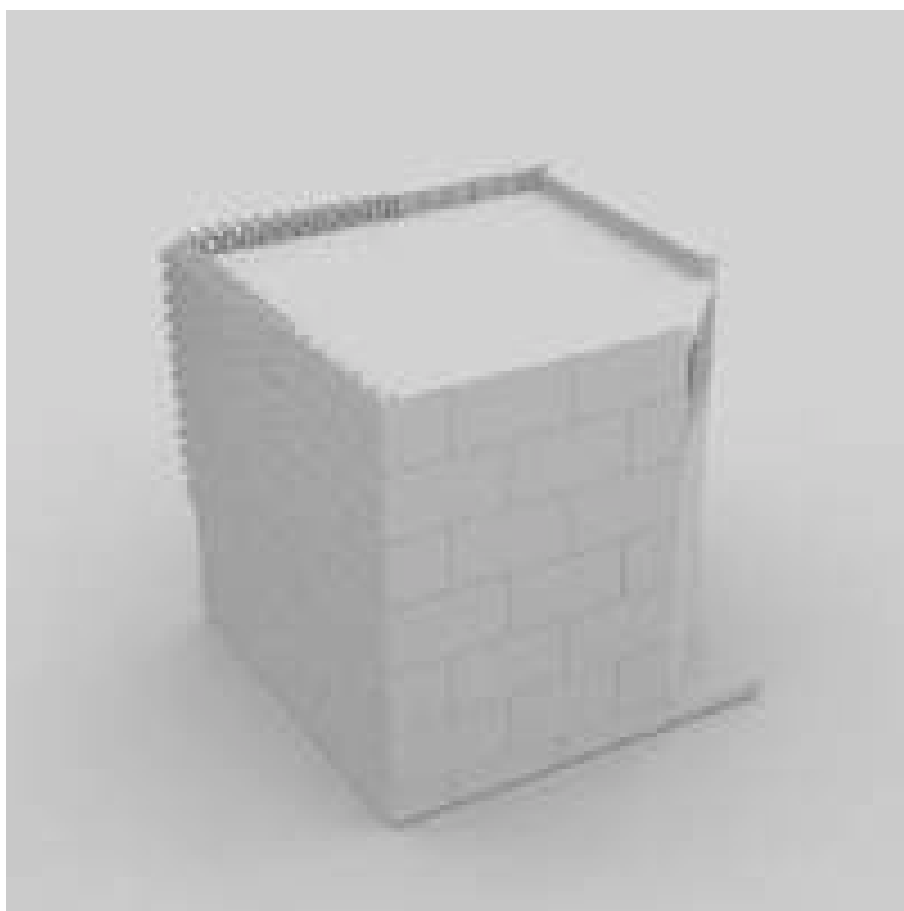

Luc Lefevre  
Francia

## Progetto Capricci Moderni

REGIONE PUGLIA, TEATRO PUBBLICO PUGLIESE, DO.CO.MO.MO ITALIA – SEZIONE BASILICATA E PUGLIA

23



Ruggero Lenci  
Roma

Progetto Capricci Moderni

REGIONE PUGLIA, TEATRO PUBBLICO PUGLIESE, DO.CO.MO.MO ITALIA – SEZIONE BASILICATA E PUGLIA

24

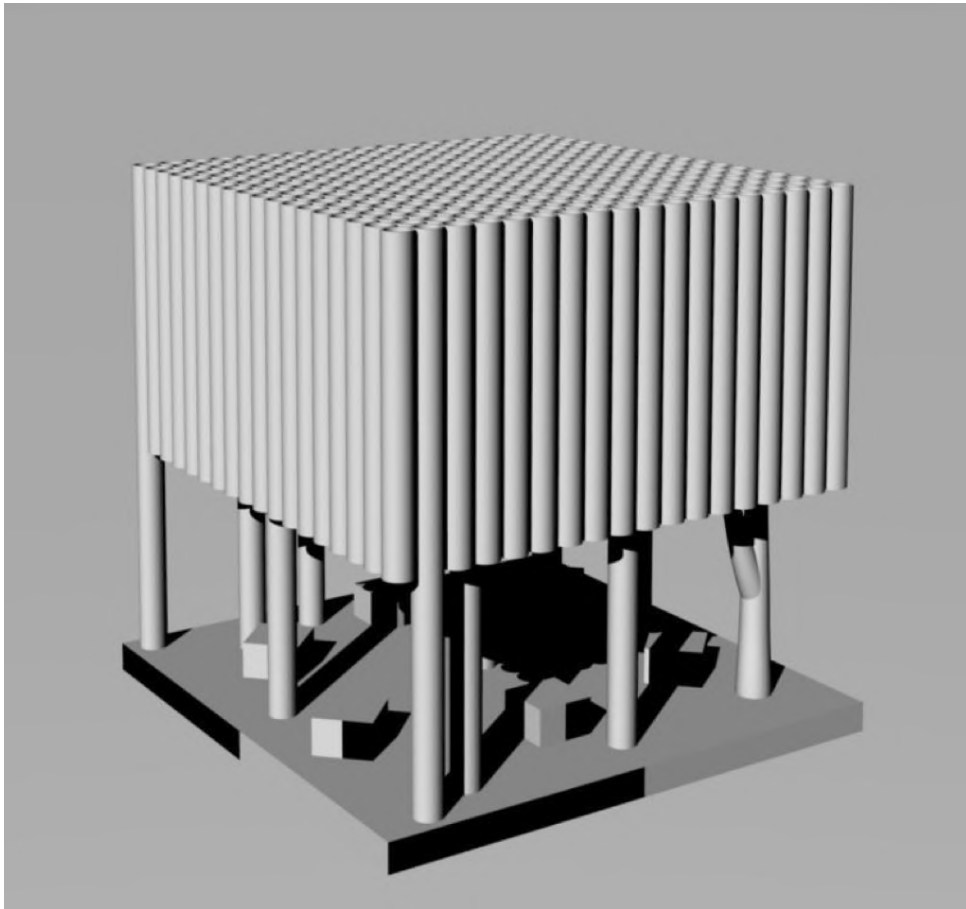

Mauro Lovi  
Lucca

## Progetto Capricci Moderni

REGIONE PUGLIA, TEATRO PUBBLICO PUGLIESE, DO.CO.MO.MO ITALIA – SEZIONE BASILICATA E PUGLIA

25

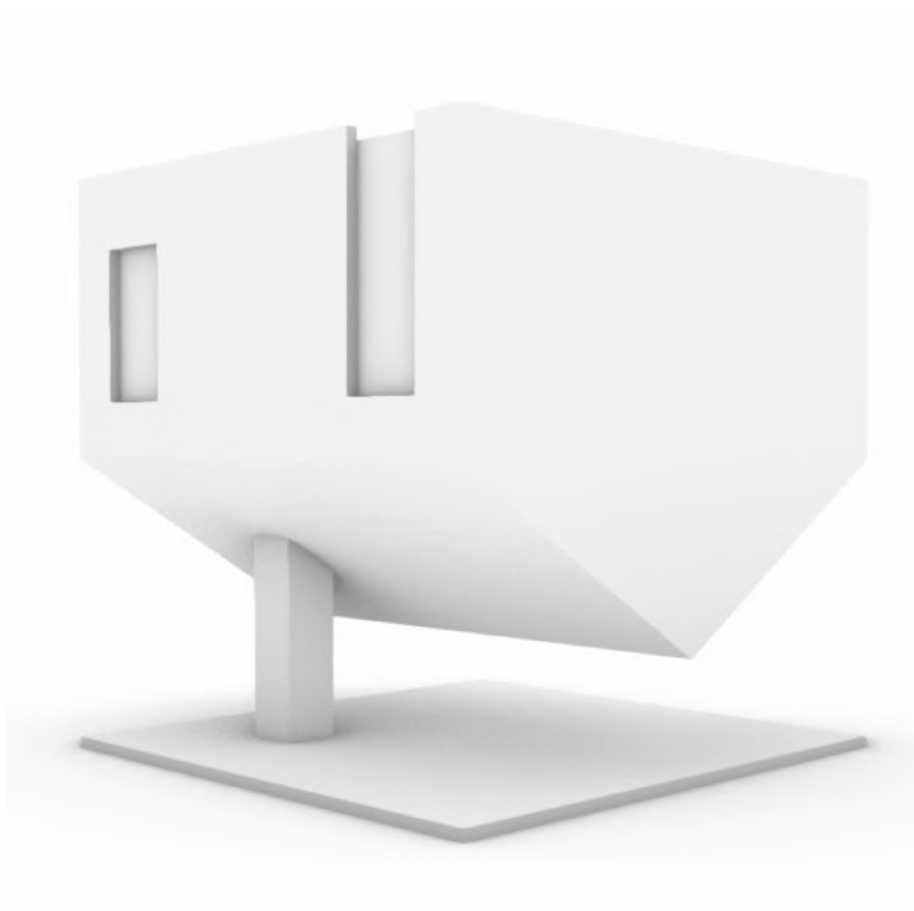

Mario Maedebach  
Germania

## Progetto Capricci Moderni

REGIONE PUGLIA, TEATRO PUBBLICO PUGLIESE, DO.CO.MO.MO ITALIA – SEZIONE BASILICATA E PUGLIA

26



Marco Mannino  
Messina

## Progetto Capricci Moderni

REGIONE PUGLIA, TEATRO PUBBLICO PUGLIESE, DO.CO.MO.MO ITALIA – SEZIONE BASILICATA E PUGLIA

27



Antonella Mari  
Polignano a Mare (BA)



## Progetto Capricci Moderni

REGIONE PUGLIA, TEATRO PUBBLICO PUGLIESE, DO.CO.MO.MO ITALIA – SEZIONE BASILICATA E PUGLIA

28

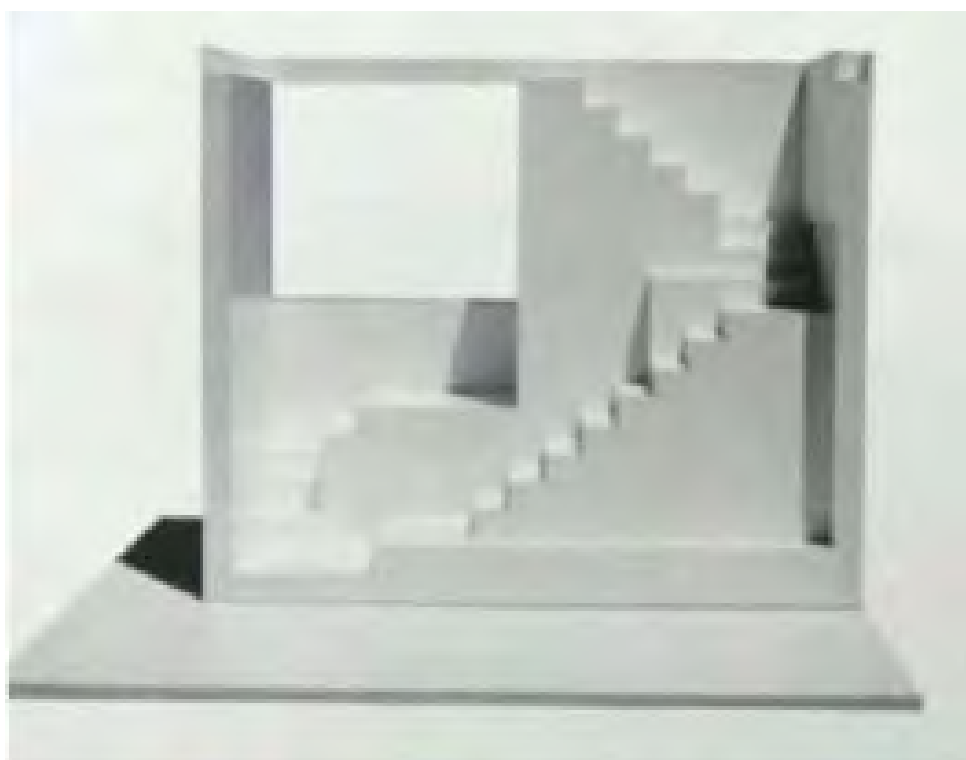

Vincenzo Melluso  
Palermo

Progetto Capricci Moderni

REGIONE PUGLIA, TEATRO PUBBLICO PUGLIESE, DO.CO.MO.MO ITALIA – SEZIONE BASILICATA E PUGLIA

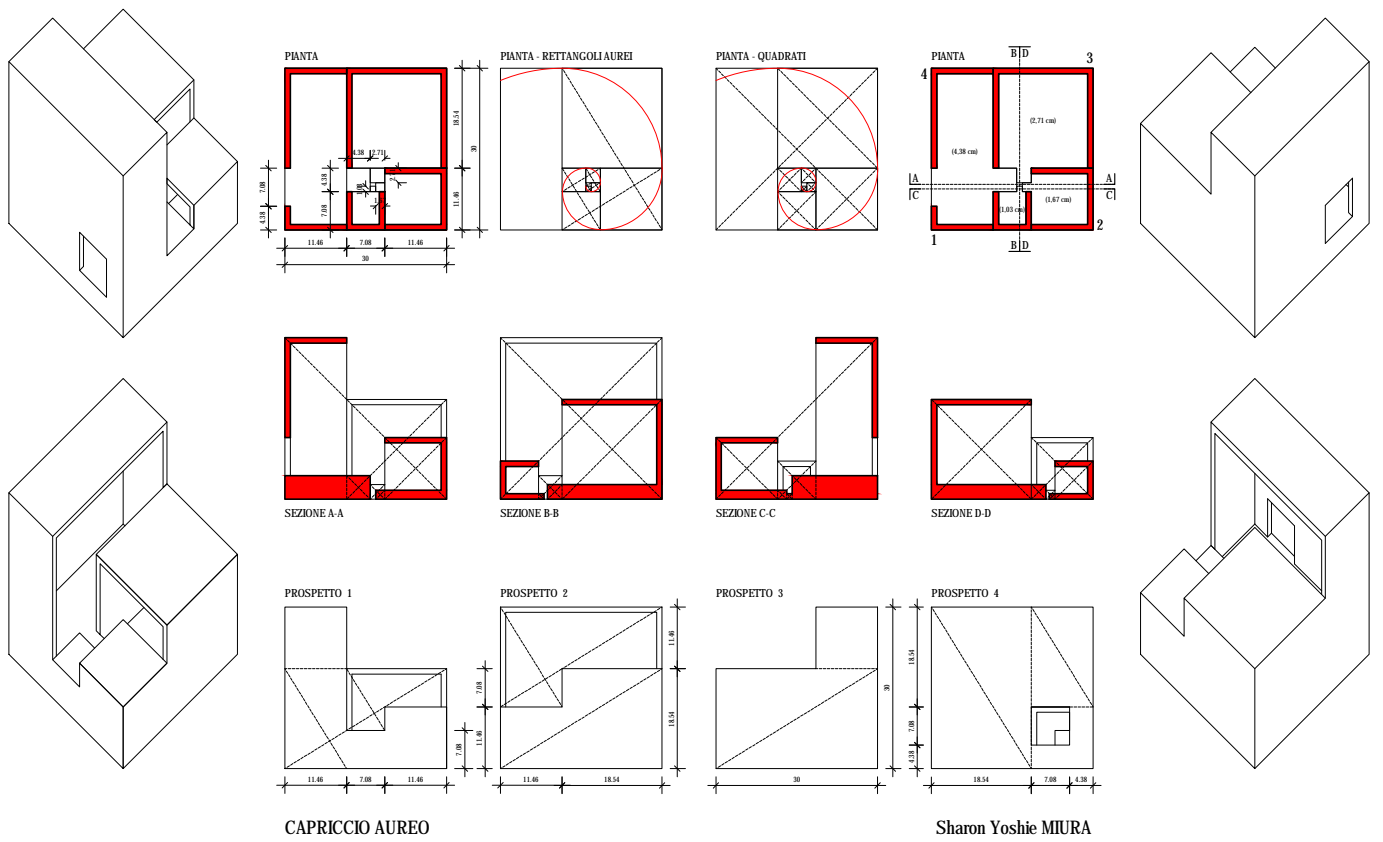

Sharon Miura  
Canada

## Progetto Capricci Moderni

REGIONE PUGLIA, TEATRO PUBBLICO PUGLIESE, DO.CO.MO.MO ITALIA – SEZIONE BASILICATA E PUGLIA

30

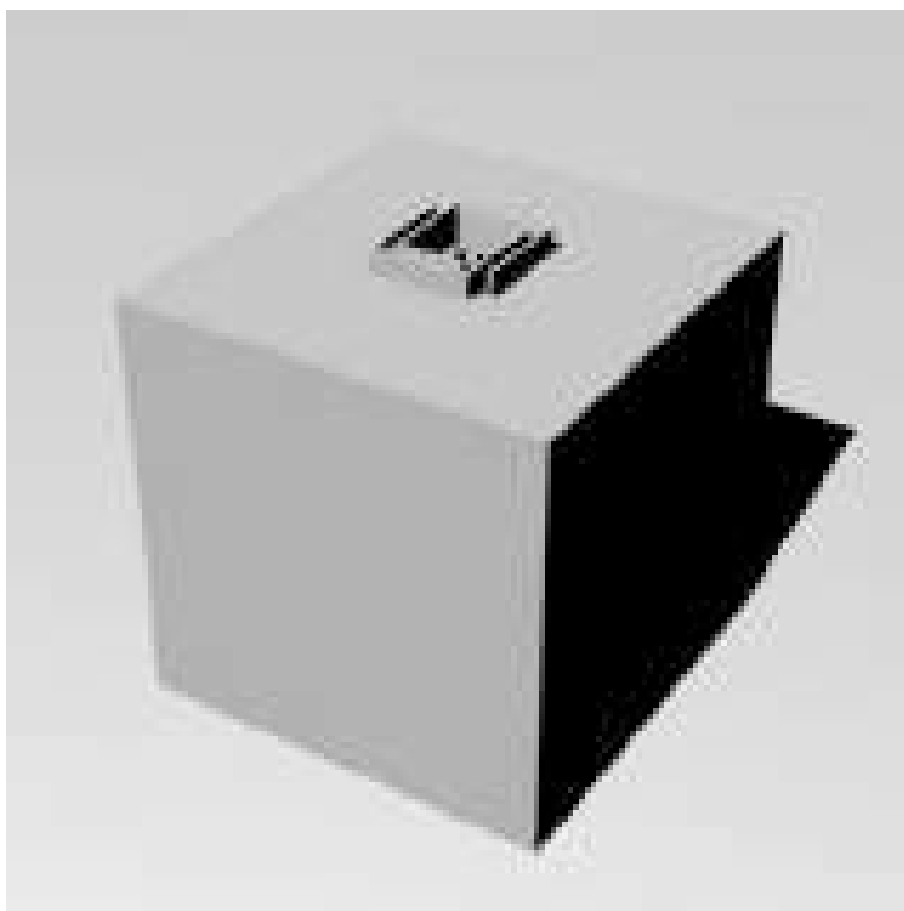

Carlo Moccia  
Bari

## Progetto Capricci Moderni

REGIONE PUGLIA, TEATRO PUBBLICO PUGLIESE, DO.CO.MO.MO ITALIA – SEZIONE BASILICATA E PUGLIA

3I



Marialuisa Montanari  
Milano

Progetto Capricci Moderni

REGIONE PUGLIA, TEATRO PUBBLICO PUGLIESE, DO.CO.MO.MO ITALIA – SEZIONE BASILICATA E PUGLIA

32



Moramarco-Ventrella  
Bari

Progetto Capricci Moderni

REGIONE PUGLIA, TEATRO PUBBLICO PUGLIESE, DO.CO.MO.MO ITALIA – SEZIONE BASILICATA E PUGLIA

33

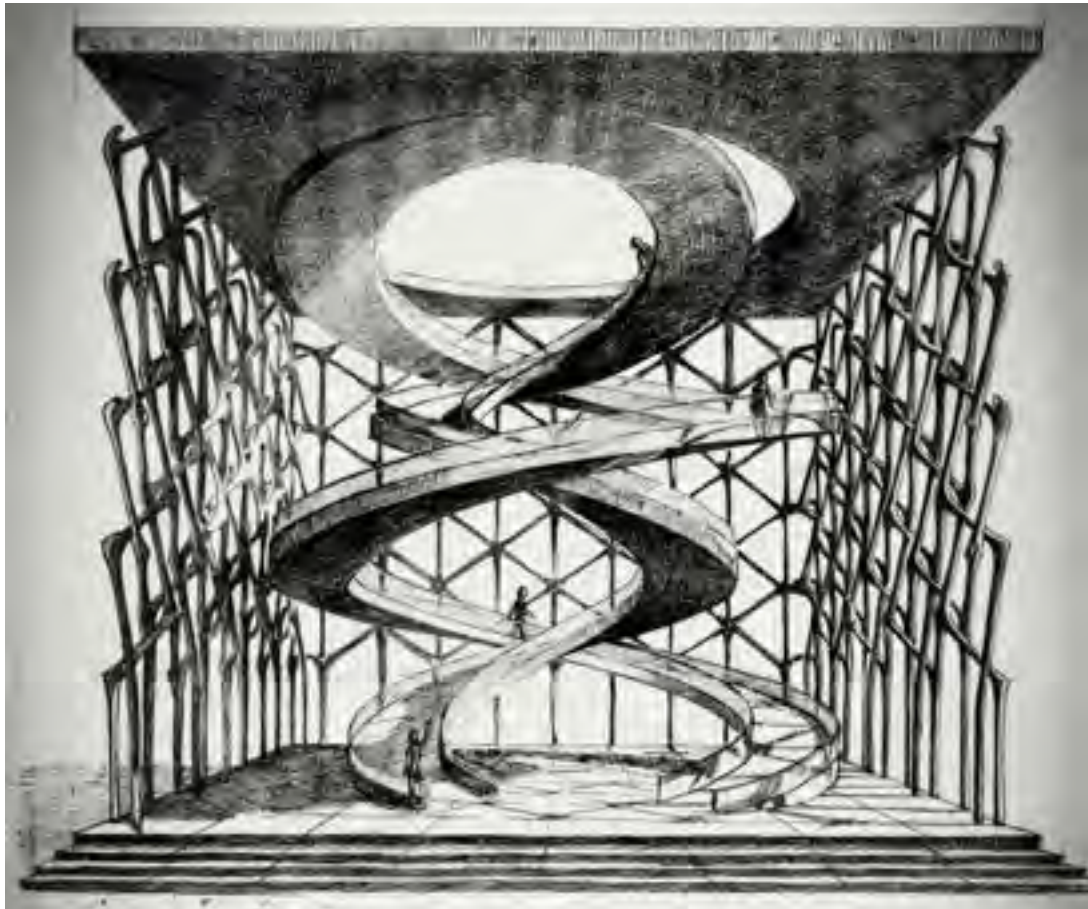

Studio MUA  
Altamura (BA)

## Progetto Capricci Moderni

REGIONE PUGLIA, TEATRO PUBBLICO PUGLIESE, DO.CO.MO.MO ITALIA – SEZIONE BASILICATA E PUGLIA

34



Pierluigi Nicolini e Sonia Calzoni  
Milano

## Progetto Capricci Moderni

REGIONE PUGLIA, TEATRO PUBBLICO PUGLIESE, DO.CO.MO.MO ITALIA – SEZIONE BASILICATA E PUGLIA

35



Pino Pasquali  
Roma



Progetto Capricci Moderni

REGIONE PUGLIA, TEATRO PUBBLICO PUGLIESE, DO.CO.MO.MO ITALIA – SEZIONE BASILICATA E PUGLIA

36

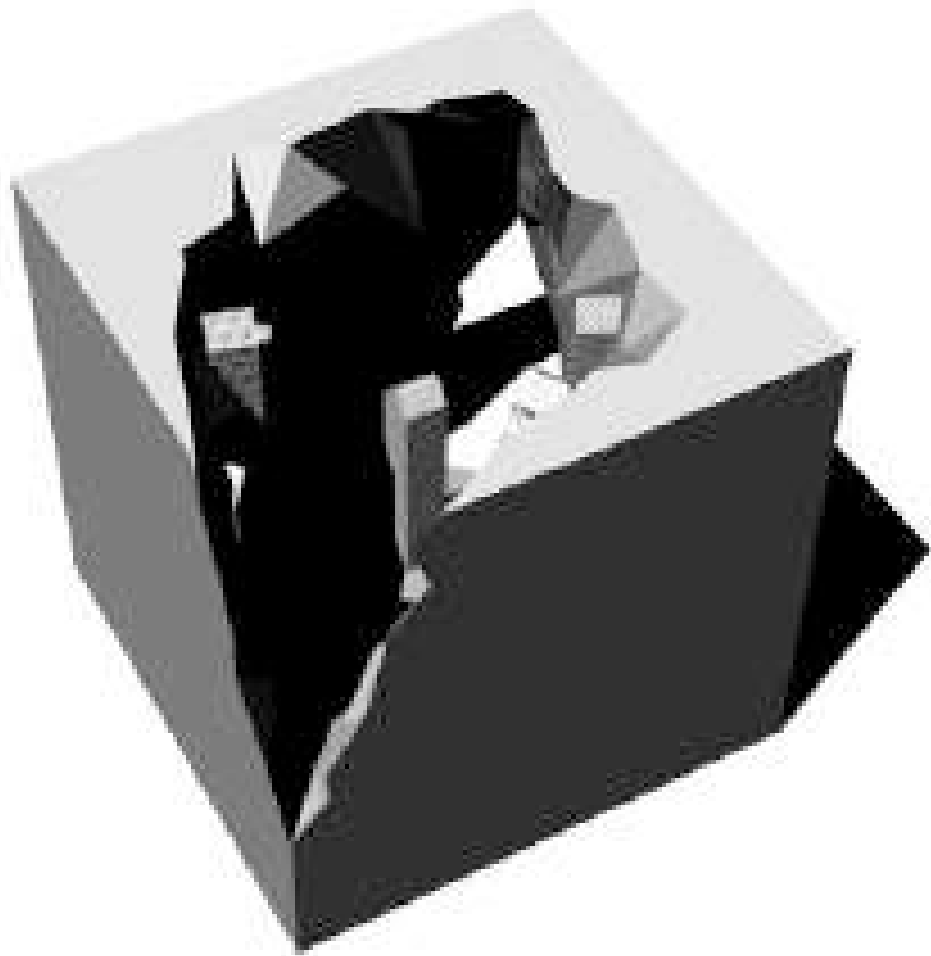

Pedevilla Architects  
Brunico

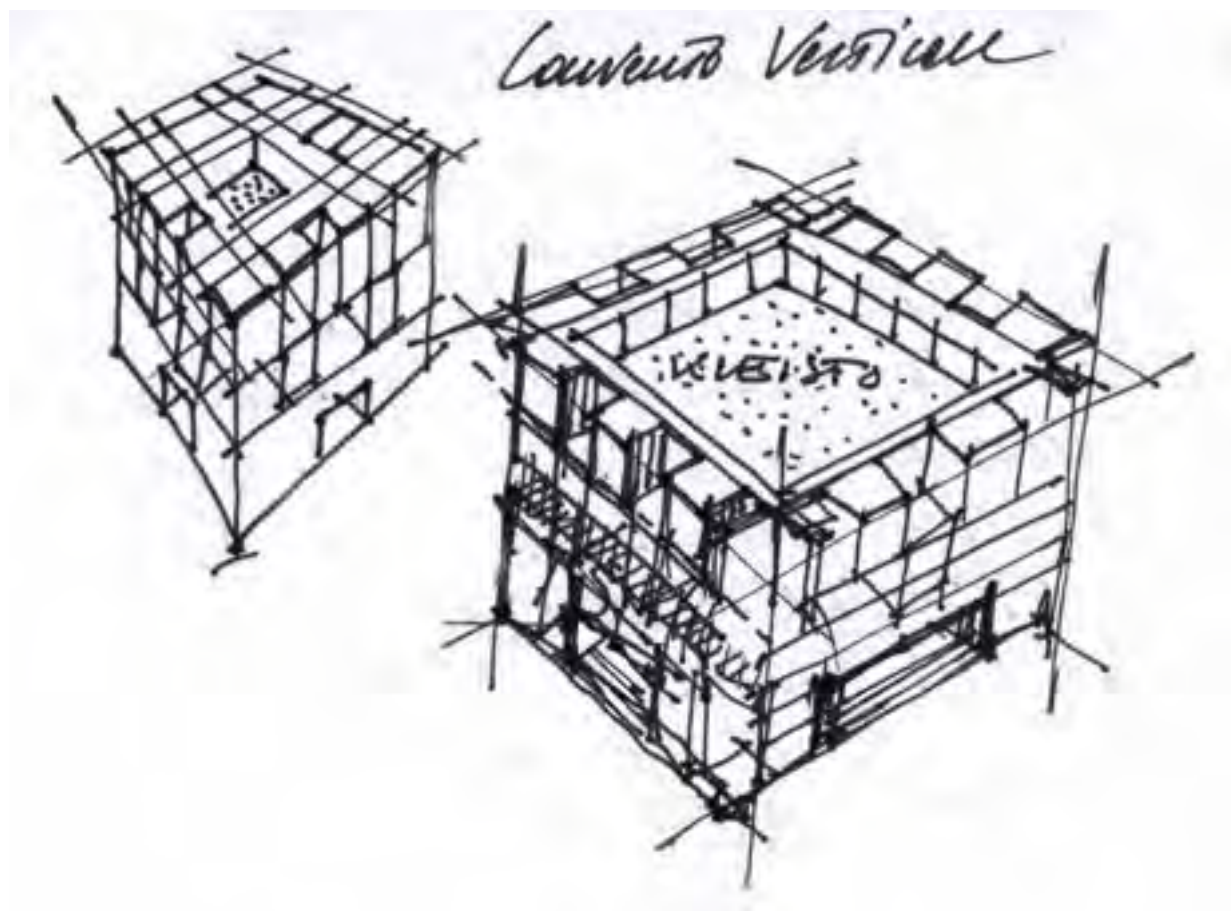

Progetto Capricci Moderni

REGIONE PUGLIA, TEATRO PUBBLICO PUGLIESE, DO.CO.MO.MO ITALIA – SEZIONE BASILICATA E PUGLIA

38

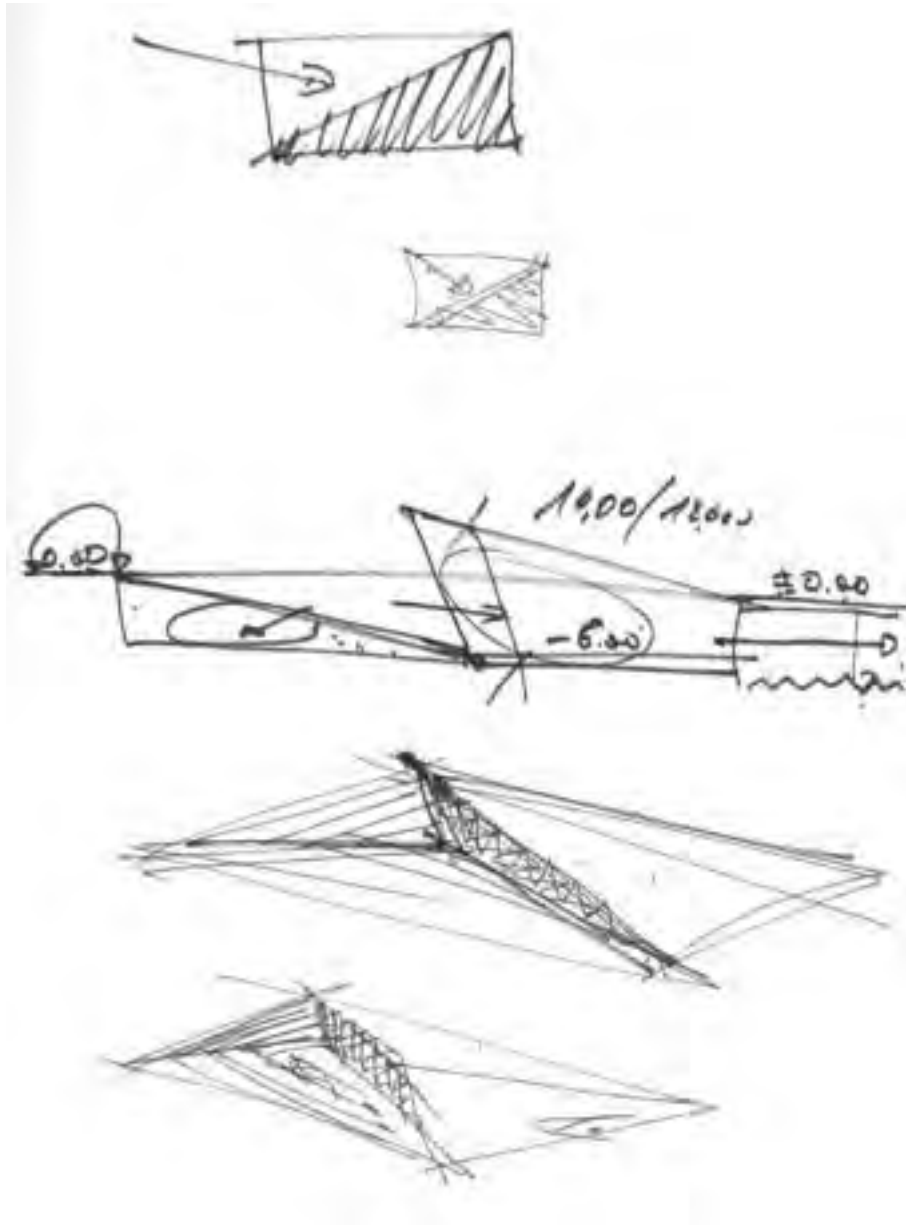

Dominique Perrault  
Francia

Progetto Capricci Moderni

REGIONE PUGLIA, TEATRO PUBBLICO PUGLIESE, DO.CO.MO.MO ITALIA – SEZIONE BASILICATA E PUGLIA

39

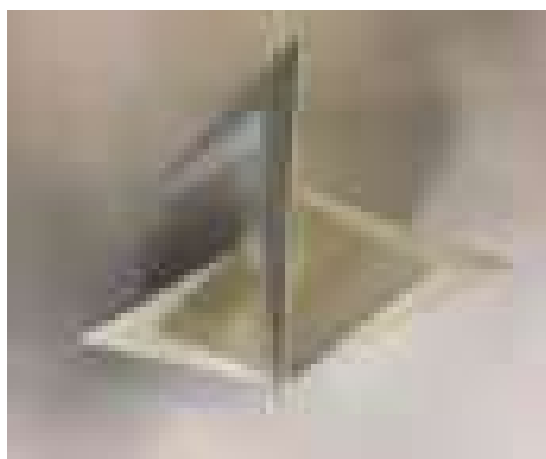

Carme Pinòs  
Spagna

Progetto Capricci Moderni

REGIONE PUGLIA, TEATRO PUBBLICO PUGLIESE, DO.CO.MO.MO ITALIA – SEZIONE BASILICATA E PUGLIA

40

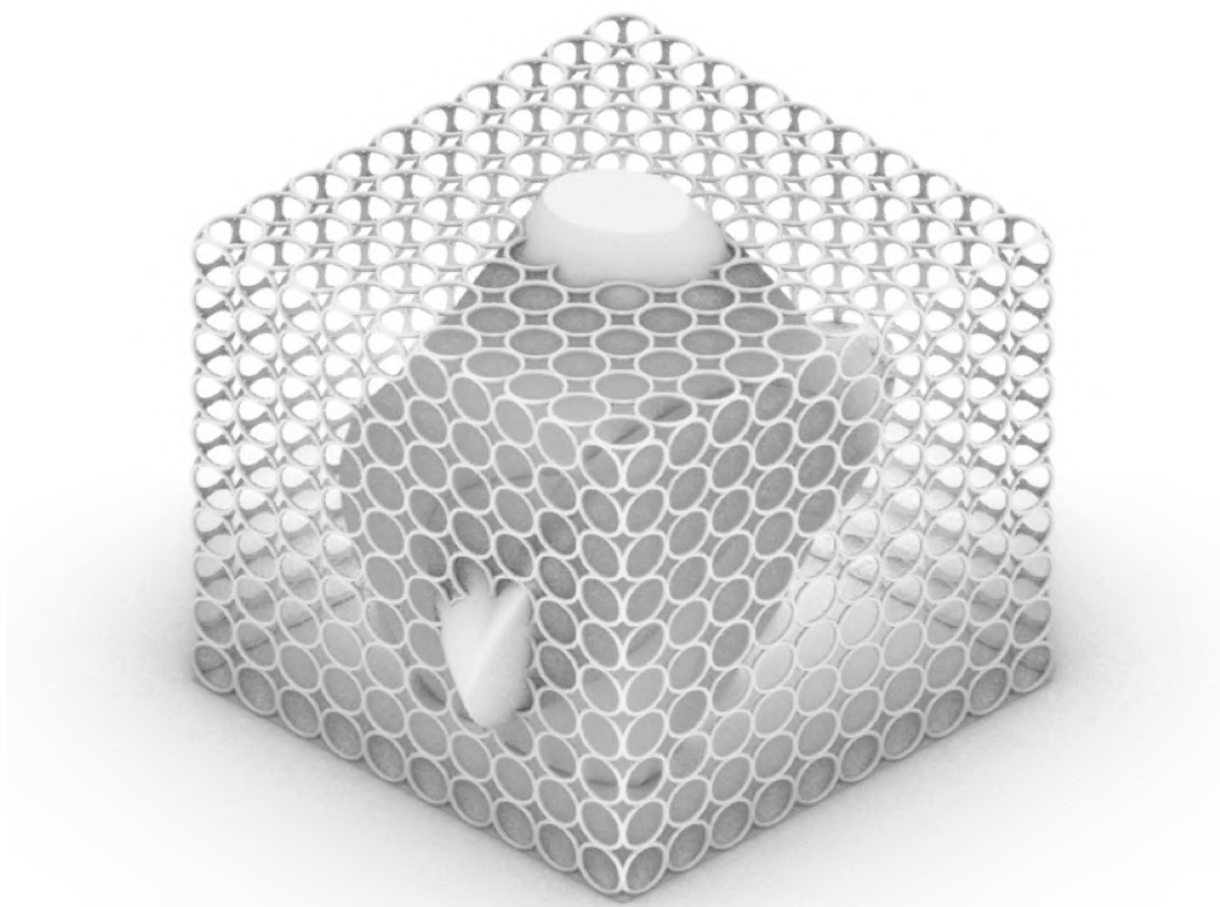

Boris Podrecca  
Austria

## Progetto Capricci Moderni

REGIONE PUGLIA, TEATRO PUBBLICO PUGLIESE, DO.CO.MO.MO ITALIA – SEZIONE BASILICATA E PUGLIA

41



Paolo Portoghesi  
Roma

Progetto Capricci Moderni

REGIONE PUGLIA, TEATRO PUBBLICO PUGLIESE, DO.CO.MO.MO ITALIA – SEZIONE BASILICATA E PUGLIA

42



Franz Prati  
Roma

## Progetto Capricci Moderni

REGIONE PUGLIA, TEATRO PUBBLICO PUGLIESE, DO.CO.MO.MO ITALIA – SEZIONE BASILICATA E PUGLIA

43

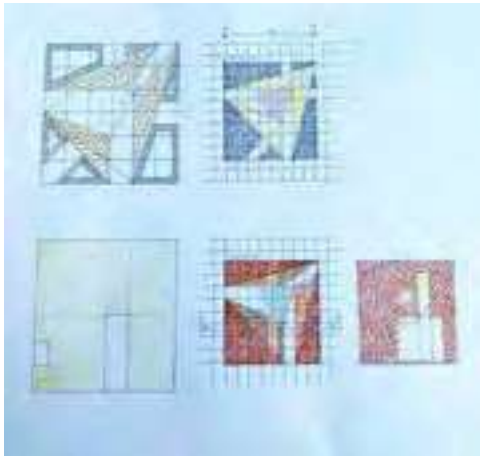

Franco Purini  
Roma



## Progetto Capricci Moderni

REGIONE PUGLIA, TEATRO PUBBLICO PUGLIESE, DO.CO.MO.MO ITALIA – SEZIONE BASILICATA E PUGLIA

44



Antonio Riondino  
Margherita di Savoia (FG)

# Progetto Capricci Moderni

REGIONE PUGLIA, TEATRO PUBBLICO PUGLIESE, DO.CO.MO.MO ITALIA – SEZIONE BASILICATA E PUGLIA

45

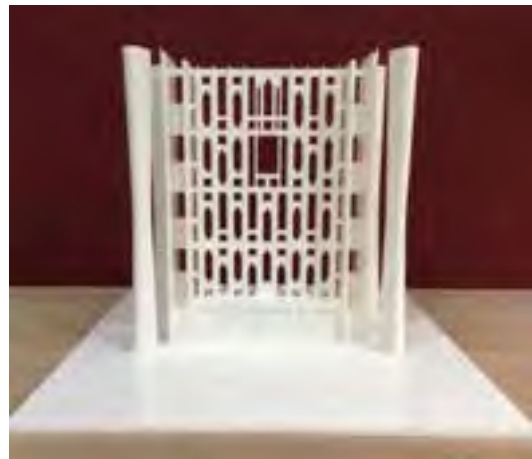
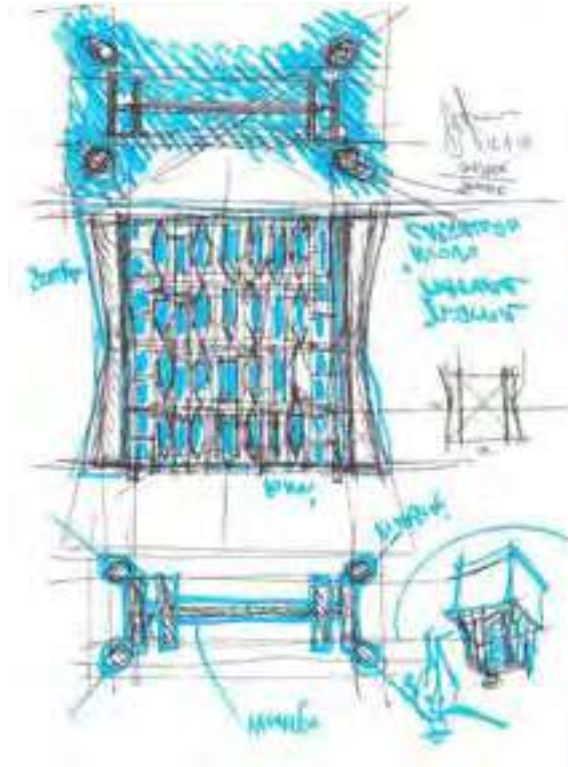

Mauro Sàito  
Bari

Progetto Capricci Moderni

REGIONE PUGLIA, TEATRO PUBBLICO PUGLIESE, DO.CO.MO.MO ITALIA – SEZIONE BASILICATA E PUGLIA

46



Sauerbruch & Hutton  
Germania

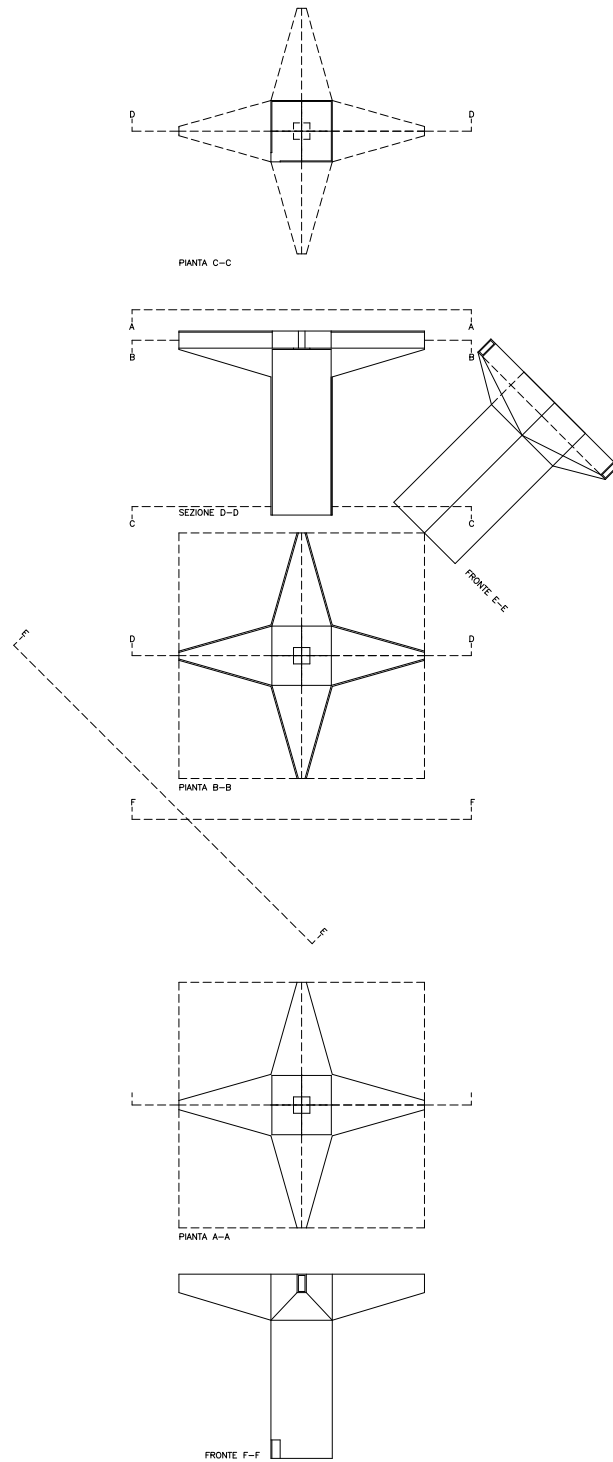

## Progetto Capricci Moderni

REGIONE PUGLIA, TEATRO PUBBLICO PUGLIESE, DO.CO.MO.MO ITALIA – SEZIONE BASILICATA E PUGLIA

48



Marcello Sestito  
Reggio Calabria



## Progetto Capricci Moderni

REGIONE PUGLIA, TEATRO PUBBLICO PUGLIESE, DO.CO.MO.MO ITALIA – SEZIONE BASILICATA E PUGLIA

50



Eduardo Souto de Moura  
Portogallo

## Progetto Capricci Moderni

REGIONE PUGLIA, TEATRO PUBBLICO PUGLIESE, DO.CO.MO.MO ITALIA – SEZIONE BASILICATA E PUGLIA

51

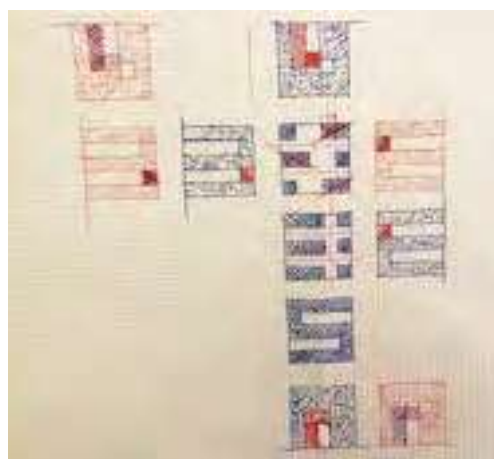

Laura Thermes  
Roma



## Progetto Capricci Moderni

REGIONE PUGLIA, TEATRO PUBBLICO PUGLIESE, DO.CO.MO.MO ITALIA – SEZIONE BASILICATA E PUGLIA

52



T Spoon  
Roma

Progetto Capricci Moderni

REGIONE PUGLIA, TEATRO PUBBLICO PUGLIESE, DO.CO.MO.MO ITALIA – SEZIONE BASILICATA E PUGLIA

53



Marco Visconti  
Torino

## Progetto Capricci Moderni

REGIONE PUGLIA, TEATRO PUBBLICO PUGLIESE, DO.CO.MO.MO ITALIA – SEZIONE BASILICATA E PUGLIA

54



Cino Zucchi  
Milano

## Progetto Capricci Moderni

REGIONE PUGLIA, TEATRO PUBBLICO PUGLIESE, DO.CO.MO.MO ITALIA – SEZIONE BASILICATA E PUGLIA

55



Guido Zuliani  
Stati Uniti - Udine